

Ersatzteilliste / Spare Parts List

Schneidenhalter M mit Schweißkabel / Bladeholder M with Power Cable

Pos.	Artikel / Item		Artikel-/Item-No.
*1	Schweißkabel SK 16 qmm - 2 m	Power cable SK 16 qmm - 2 m	2700190002
*2	Schweißkabel SK 16 qmm - 3 m	Power cable SK 16 qmm - 3 m	2700190003
*3	Schweißkabel SK 16 qmm - 4 m	Power cable SK 16 qmm - 4 m	2700190004
*4	Schweißkabel SK 16 qmm - 5 m	Power cable SK 16 qmm - 5 m	2700190005
*5	Schweißkabel SK 16 qmm - 6 m	Power cable SK 16 qmm - 6 m	2700190006
*	<i>Pos. 1-5 ohne Schneidenhalter M</i>	<i>Pos. 1-5 without blade holder M</i>	
6	Skintopverschraubung PG 16	Cable bushing PG 16	2200020400
6.1	Biegeschutzspirale	Banding protection spiral	2200020402
7	Adapter für Skintopverschraubung	Adapter for cable bushing	2700190060
7.1	Gummiring	Rubber ring	2200020403
8	Gewindestift M4x8	Set screw	9009130001
9	<i>entfällt</i>	<i>no longer required</i>	
10	Griffschalen (Paar)	Cover M (pair)	1900140020
11	Schrumpfschlauch LSTT 12,7-0	Heat shrinkable plastic tubing	0900020449
12	Sechskantschraube M 2,5x25	Hexagon head srew M 2,5x25	0700560036
13	Stiftkabelschuh ST 1718/S0	Pin-cable lug-male	1100010410
14	Anschlußklemme I	Blade sockets I	1100030250
15	Anschlußplatte	Connector plate	0100500152
16	Montageplatte M	Insulating mounting plate M	0900500005
17	Mikroschalter	Microswitch	1900030199
18+19	Schalthebel + Rückholfeder	Trigger + Restoring spring	1900140025
20	Aderendhülse	Metal end sleeve	1100010601
21	Sechskantschraube M 2,5x30	Hexagon head srew M 2,5x30	6041791200
22	Kunststoff-Niet	Plastic rivet	1400000005
23	Schlitzmutter M 2,5	Slotted round nut M 2,5	0700560013
24	Fächerscheibe DIN 6798-A 3,2-FSt	Serrated lock washer DIN 6798-A 3,2-FSt	9067980001
25	Sechskantmutter M2,5	Hex-nut M2,5	0700560012
26	Flechtschlauch - 1m	Braided cable covering - 1m	0900020050
27	Zyl.-Schraube M4x12	Cyl.-screw M4x12	0900840008
28	Schalthebel-Stift	Control lever pin	0700560001
29	Inbusschraube M4x10	Hexagon socket crew M4x10	9009130001
30	Abstandsrolle	Distance part	1800000371
31	Zugentlastung	Mains lead cleat	0700560023
	<i>Nur für Schneidenhalter M-Therm</i>	<i>Only for Bladeholder M-Therm</i>	
40	Ausgleichsleitung AGL KCM-L2KK	Compensating circuit AGL KCM-L2KK	1100000300
41	Montageplatte M-Therm	Insulating mounting plate M-Therm	0900500006
42	Stecker ELCO 2 polig	Connector ELCO 2 pole	1900160660
43	Flachsteckhülse 2,8 x 0,8 mm	Panel connector 2,8 x 0,8 mm	1100010680
	Schneidenhalter M komplett ohne Schweißkabel SK	Blade holder M complete without power cable SK 16 qmm	2700203201
	Schneidenhalter M-Therm komplett ohne Schweißkabel SK-Therm	Blade holder M-Therm complete without power cable SK-Therm 16 qmm	

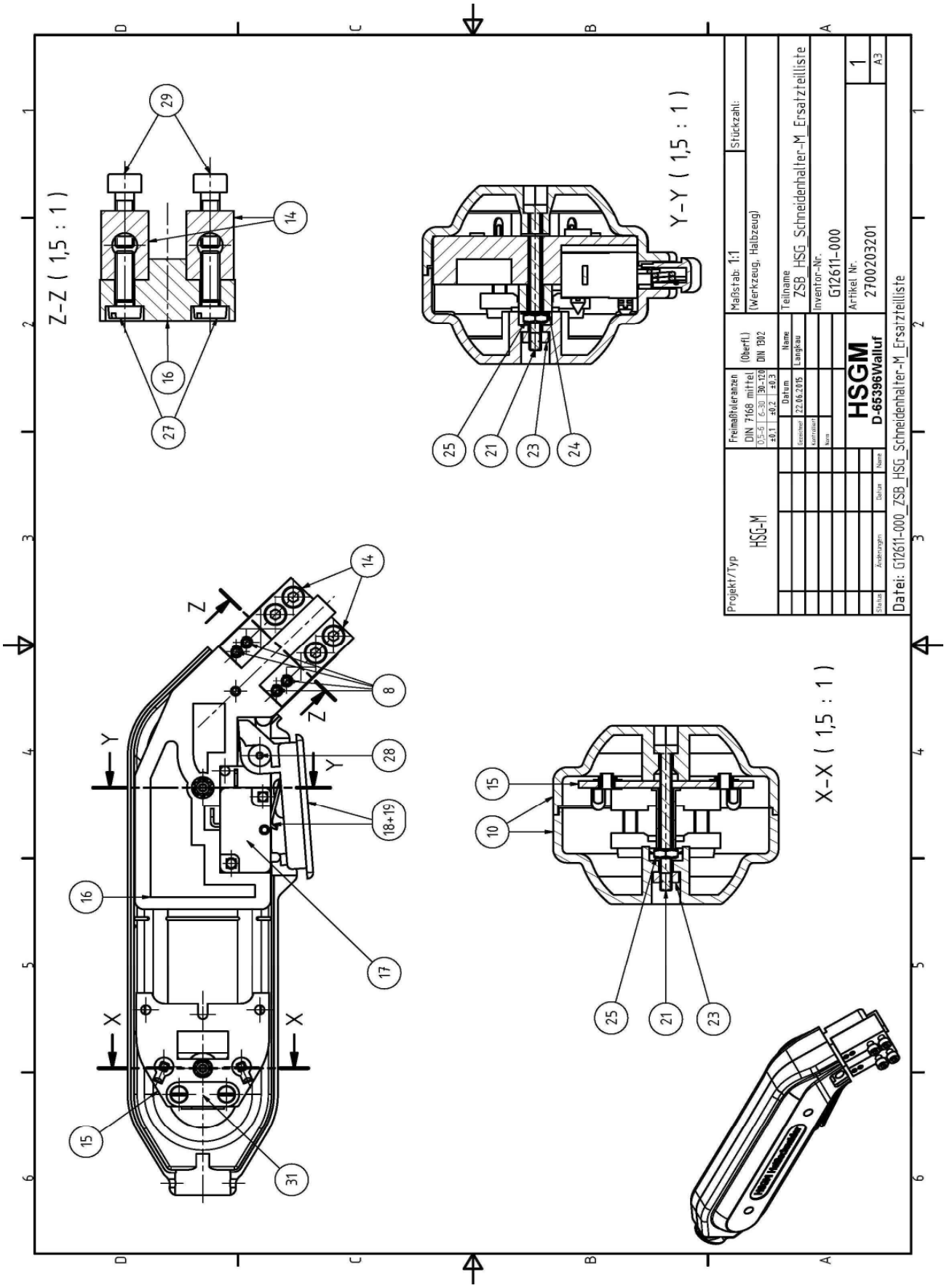

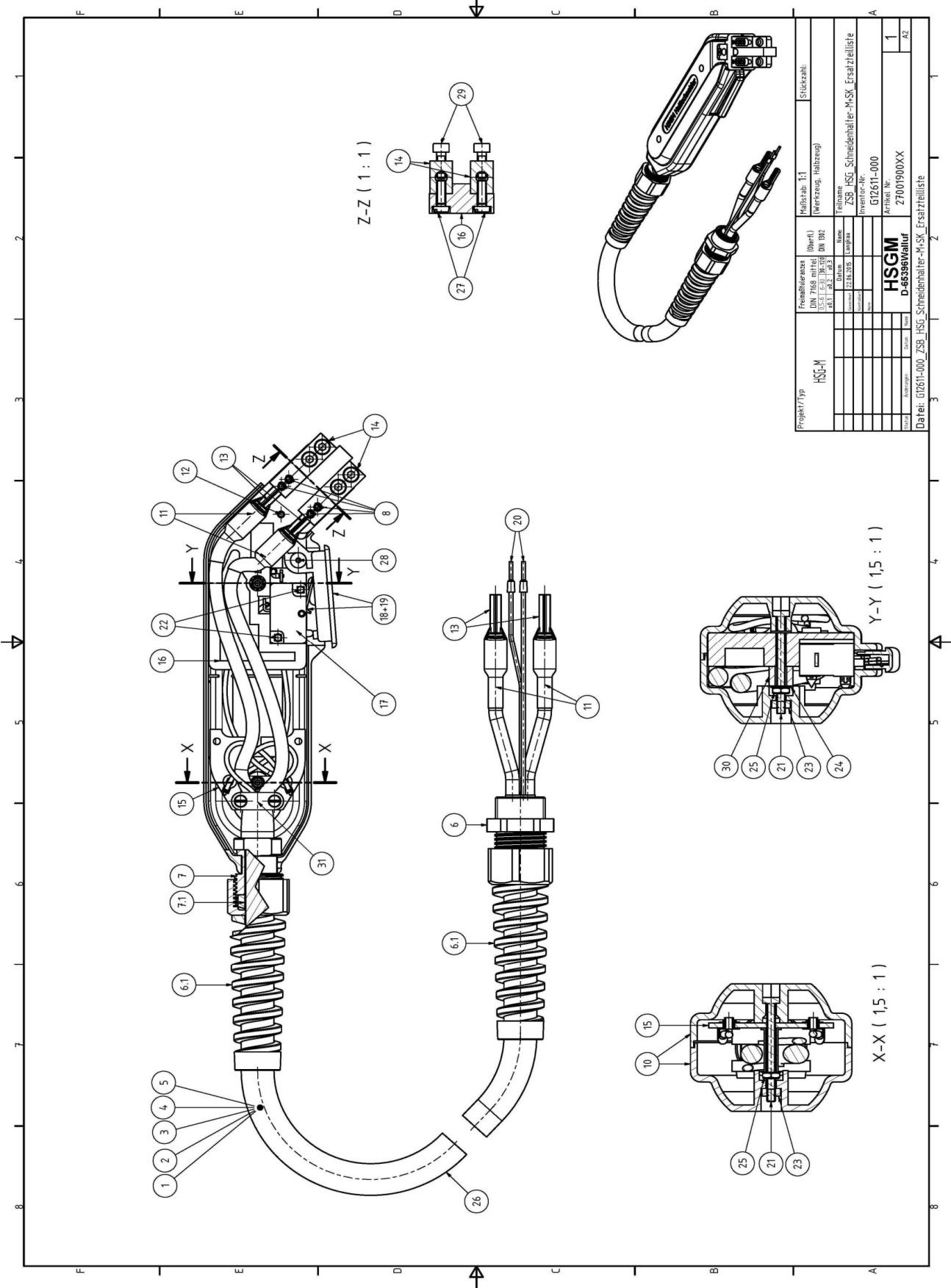

Projekt/Typ HSG-M	Fremdhersteller (Bezfl.) DIN 7550 mit HSG-M 100 43.1 43.2 43.3	Hersteller (Werkzeug, Halbzug)	Stückzahl:
Teilname ZSB_HSG_Schneidenhalter-M/SK_Ersatzteile	Name ZSB_HSG_Schneidenhalter-M/SK_Ersatzteile	Teilfabrik	1
Inv.Nr.-Nr. 270019000X	Inv.Nr.-Nr. 270019000X	Art.Nr.	A2
HSGM D-Asseventur		Art.Nr. 270019000X	1
Darf.: GZ61-000_ZSB_HSG_Schneidenhalter-M/SK_Ersatzteile			

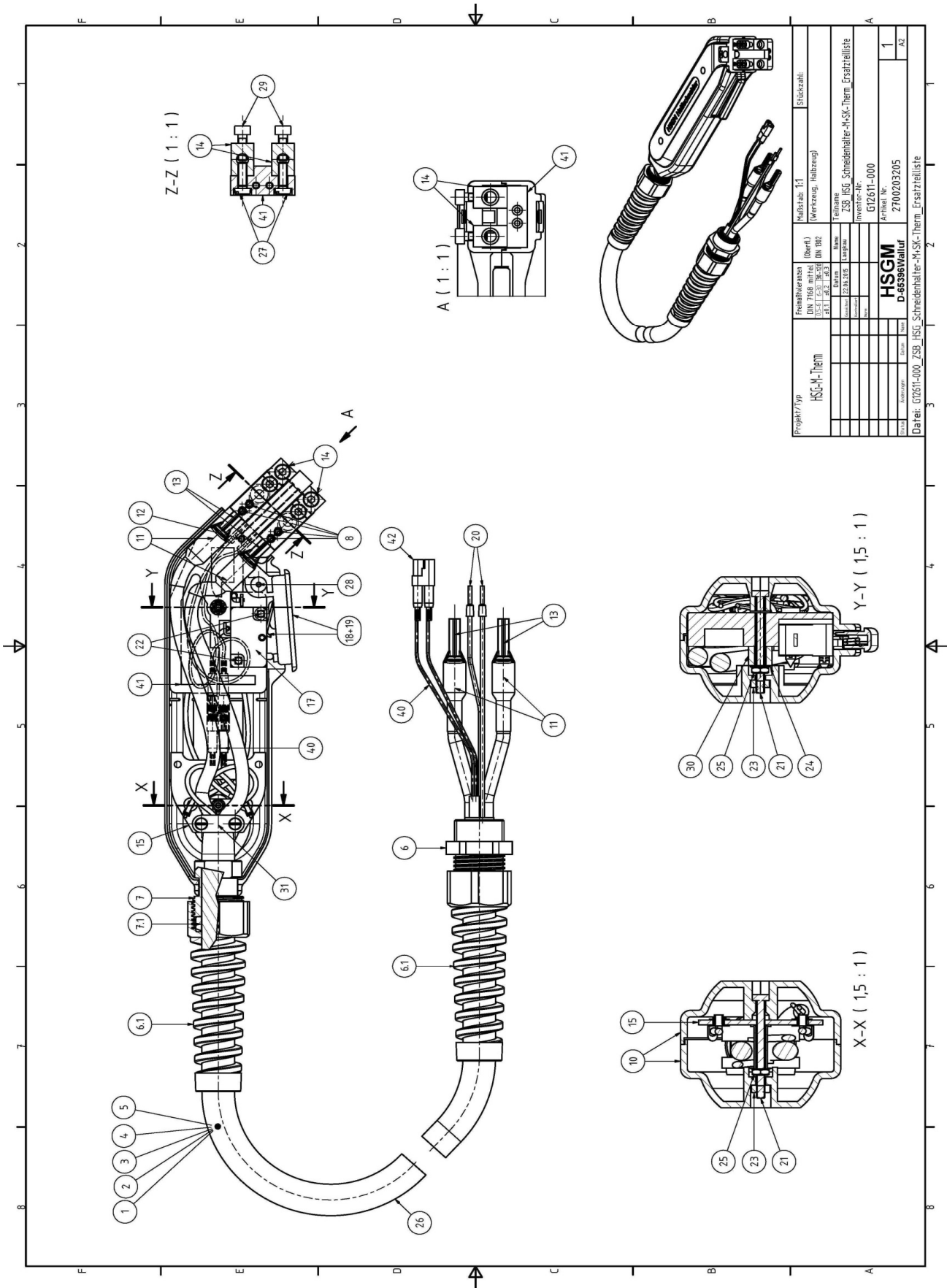

Projekt/Typ	HSG-M-Therm	Preisfab. 1:1	Stückzahl:
Freiwilligenanzahl (Best.)	00 192	Teilname	ZSB_HSG_Schneidhalter-HSK-Therm_Ersatzteile
DNV 7152 mit/ohne	00 192	Zeichnungs-Nr.	G12611-000
45.1 45.2 45.3		Inventory-Nr.	2700203205
Datum	22.04.2005	Art/Nr. Nr.	2700203205
Gezeichnet			
Geprüft			
Gezeichnet			
Geprüft			
Gezeichnet			
Geprüft			
HSGM		Artikel Nr.	
D-8886 Ventilator		2700203205	
Datei: G12611-000_ZSB_HSG_Schneidhalter-HSK-Therm_Ersatzteile		1	
		A2	